

第72回全日本バレーボール高等学校選手権大会  
広島県予選会（女子組み合わせ）

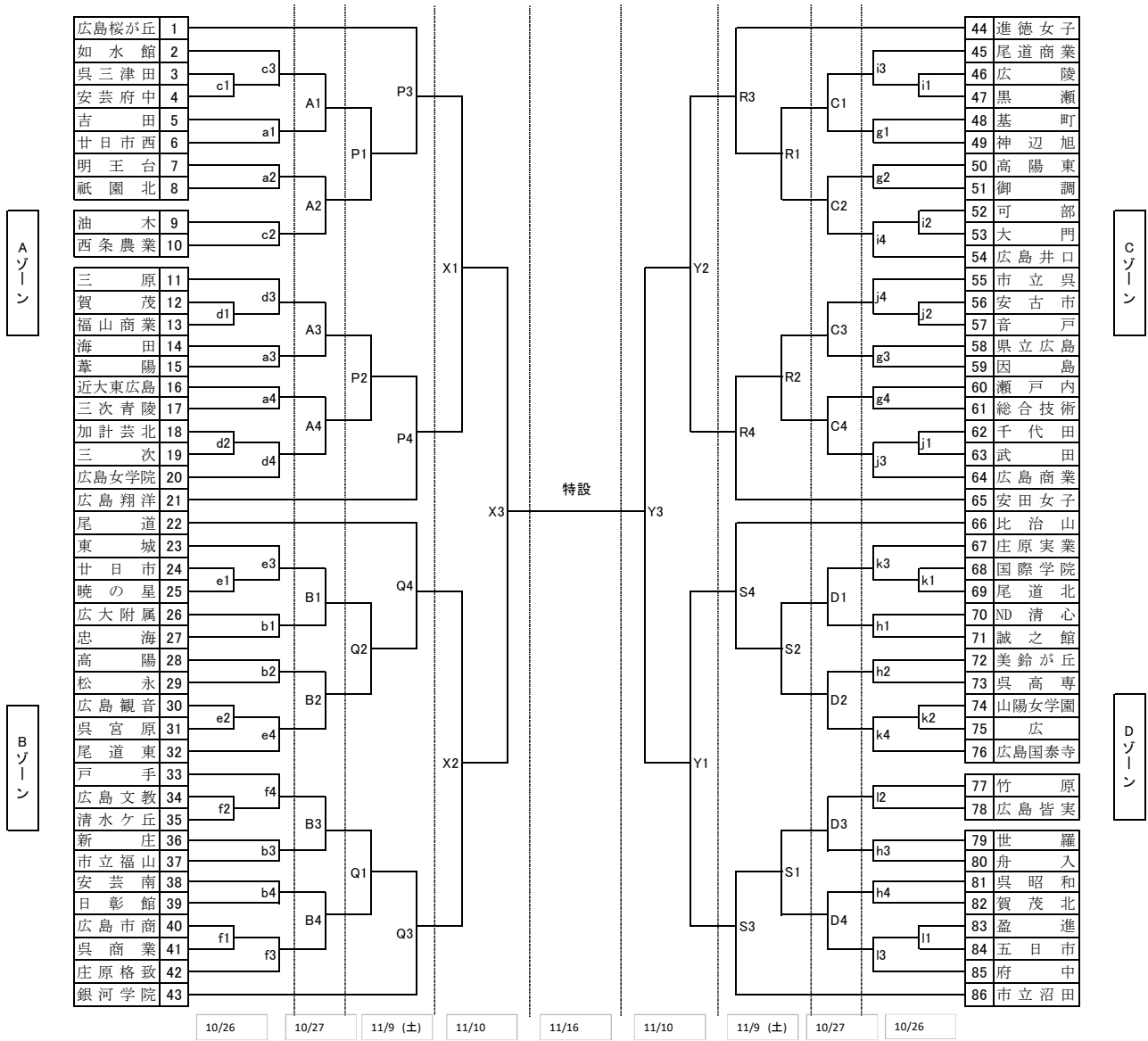

| 日         | 女子会場      | コート | 会場責任 | 競技責任 | 審判責任 | 入校    | 代表者会議 | 開館    | 開始式   | プロトコール | 試合間          |
|-----------|-----------|-----|------|------|------|-------|-------|-------|-------|--------|--------------|
| 10月26日(土) | 呉宮原       | e・h | 清水   | 岡野   | 竹内   | 10:00 | 10:45 | 11:00 | 11:00 | 11:30  | 10分          |
|           | 広         | b・k | 門田   | 桐谷   | 大信   |       |       |       |       |        |              |
|           | 清水ヶ丘      | f・l | 藤本   | 木村   | 坂根   |       |       |       |       |        |              |
|           | 三原        | a・d | 越智   | 鳴本   | 関野   |       |       |       |       |        |              |
|           | 如水館       | c・j | 桑原   | 阿南   | 平木   |       |       |       |       |        |              |
| 10月27日(日) | 清水ヶ丘      | B・D | 藤本   |      |      | 9:00  | 9:45  | 10:00 | 10:00 | 10:30  | 10分          |
| 11月9日(土)  | 広島桜が丘     | P・Q | 門田   |      |      | 10:00 | 10:45 | 11:00 | 11:00 | 11:30  | 10分<br>連続20分 |
|           | 比治山       | R・S | 西本   |      |      |       |       |       |       |        |              |
| 11月10日(日) | 広島桜が丘     | X・Y | 門田   |      |      | 9:00  | 9:45  | 10:00 | 10:00 | 10:30  | 10分<br>連続20分 |
| 11月16日(土) | 県立総合小アリーナ | 特設  | 小笹山  | 首藤   | 大信   | -     | 10:00 | 9:00  | -     | 11:15  | 設定時刻         |

試合結果連絡先(FAX番号)

- 中国新聞 082-291-5852
- 読売新聞 082-243-7812
- TSS 082-251-0241
- バレー協会 082-224-2210
- 高体連 082-223-2022